

FEATURES

F2.8の大口径比が生み出す撮影状況の変化や被写体の動きに対する「フレキシビリティ」は、1動作方式のズーム・フォーカシング機構と相まって、厳しい条件下でこのクラスでは抜群の機動性を発揮します。80mmの準望遠効果から200mmでの本格的望遠効果まで、無理なく表現します。

この明るいレンズの特性を生かし、さらに自然な色調と鮮明な画像を得るために、EDガラスが色収差を補正し、多層膜コーティングがゴースト・フレアを減少させています。

操作性についても、1動作方式とともに、回転三脚座により縦・横位置の変換を容易にするなど、十分に配慮されています。

抜群に明るいレンズと使い易いズームレンジの組み合わせは、マニアックな方々にも十分に満足していただける「本格派ズームレンズ」と呼ぶにふさわしいものです。



Zoom ED 80-200mm F2.8S

- 焦点距離=80mm~200mm
- 最大口径比=1:2.8
- レンズ構成=11群15枚
- 画角=30°10'~12°20'
- 焦点距離目盛
80, 90, 105, 135, 200mm
- 撮影距離目盛
∞~2.5m 10ft(併記)
- ズーム機構=直進式
- フォーカシング=回転式
- 絞り目盛=2.8~32 ファインダー内
- 表示用絞り目盛併記
- 絞り方式=自動絞り
- 測光方式=開放測光
- 三脚座=回転式
- マウント=ニコンFマウント
- アタッチメントサイズ
95mm(P=1mm)
- 大きさ
99mm(最大径)×231mm(全長)
- パナネット基準面からレンズ先端まで223mm
- 重量=約1,900g

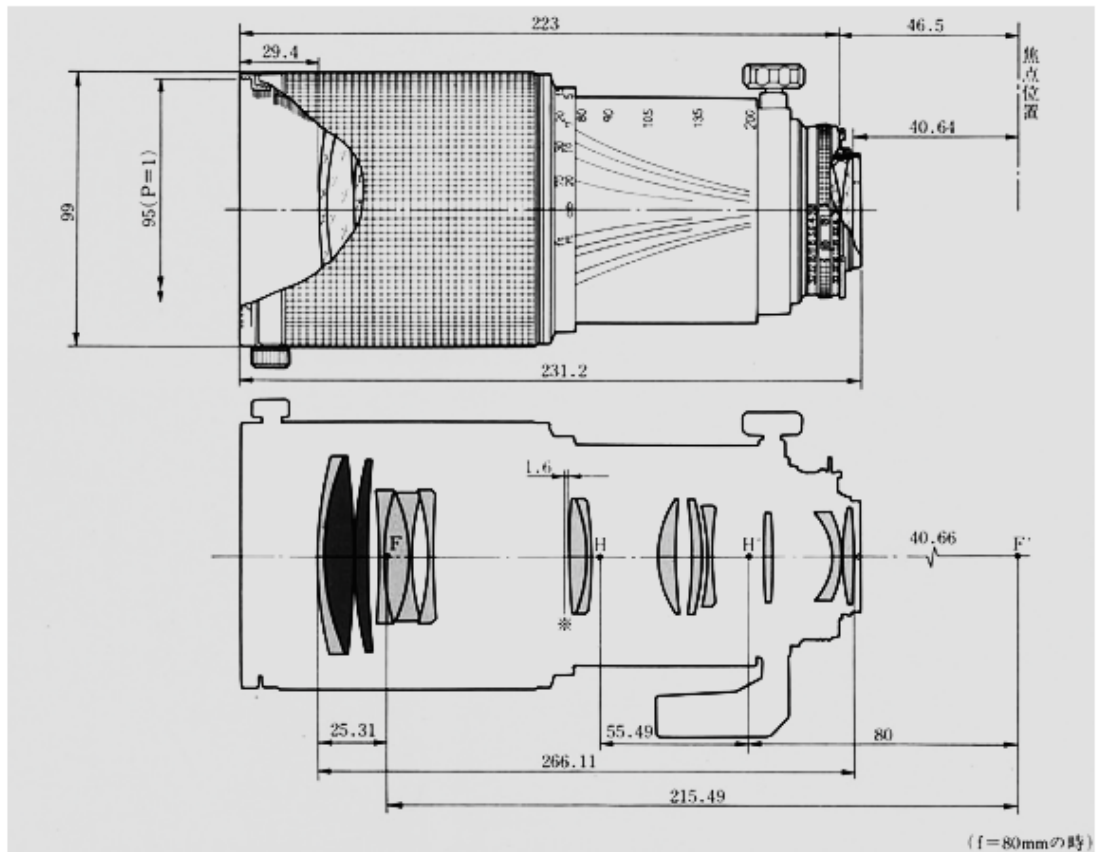

■部分はEDガラスを使用しています。 ●はこのレンズの絞り位置です。

FINDER SCREEN

個個の決定やピント合わせの目的には

- ：好適です。
- ：視野の一部が多少見にくくなりますが使用できます。
- △：スプリットの全取像は見えますが、ピント合わせには精度上満足しません。空撮のときは使用不適当です。

カメラ \ スクリーン	A/L	B	C	D	E	G1	G2	G3	G4	H1	H2	H3	H4	J	K/P	M	R	T
F1	○	○			○		○	○	○		○	○	○	○	○		△	○
F2	○	○			○		○	○	○		○	○	○	○	○		△	

ACCESSORIES

付属

- 革製カバー式前キャップ
- 裏ぶたLF-1
- 95mmねじ込み式フードFHN-25
- ハードケースCL-66

別売り

- 95mmねじ込み式前キャップ (フードを取りはずして使用します。)
- 95mmねじ込み式フィルター